

GARANTIE

GARANTIE DE 5 ANS.

Si ce produit ne fonctionne pas de manière satisfaisante en raison d'un défaut ou d'une mauvaise fabrication dans les cinq ans suivant la date d'achat, le renvoyer au lieu d'achat et il sera remplacé gratuitement. Les dommages accessoires ou indirects sont exclus de la garantie.

INSTRUCTIONS DE SÉCURITÉ

- Ce luminaire doit être câblé conformément au code international de l'électricité et aux codes et règlements locaux applicables.
- Une mise à la terre correcte est nécessaire pour assurer la sécurité des personnes. Respecter scrupuleusement la procédure de mise à la terre indiquée dans la section relative à l'installation.
- S'assurer que l'appareil est hors tension avant de l'installer ou de l'entretenir.
- Vérifier que la tension est compatible avec le pilote du luminaire, utiliser des connecteurs approuvés pour toutes les connexions électriques.

**IMPORTANT : LIRE ATTENTIVEMENT AVANT D'INSTALLER LE LUMINAIRE.
CONSERVER POUR RÉFÉRENCE FUTURE.**

INSTRUCTIONS DE BRANCHEMENT

AVERTISSEMENT : COUPER LE COURANT AVANT DE CONNECTER LES FILS.

1. Couper le courant.
2. Connecter le fil NOIR à la LIGNE.
3. Connecter le fil BLANC au fil commun COMMUN
4. Connecter le fil VERT à la MISE À LA TERRE
Attention : NE PAS connecter le fil ROSE (-) DIM V- à la MISE À LA TERRE.
5. Connecter le fil PURPLE à la ligne (V+) DIM.
6. Connecter le fil PINK avec le câble (V-) DIM.

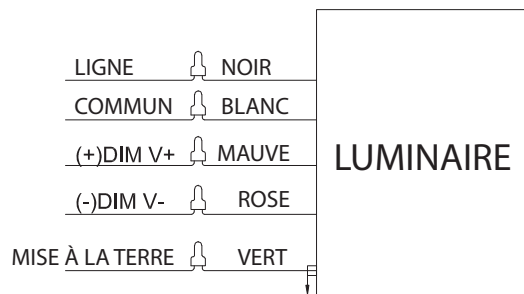

INSTALLATION:

Installation au mur

1. Insérer le fil dans l'emplacement ① jusqu'à l'emplacement du trou ④ puis insérer le support dans le luminaire.
2. Serrer les 3 vis (Emplacement ② & ③) pour fixer le luminaire et le support ensemble.
3. Installer l'appareil sur le mur en vissant 4 vis #12.
4. Effectuer la connexion des fils (emplacement ⑤) en suivant les instructions de câblage.

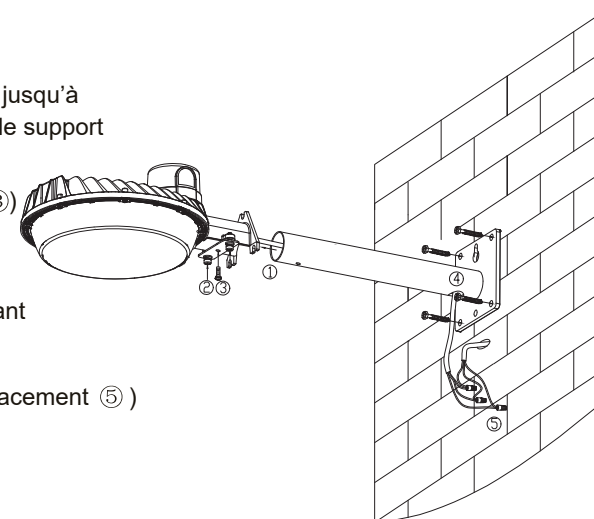

Installation sur poteau

1. Insérer le fil dans l'emplacement ① jusqu'à l'emplacement du trou ④ puis insérer le support dans le luminaire.
2. Serrer les 3 vis (Emplacement ② & ③) pour fixer le luminaire et le support ensemble.
3. Serrer le support du poteau sur le poteau en insérant les boulons en U comme sur l'image de droite. Visser les écrous, les rondelles et les rondelles de blocage sur les boulons en U. Selon l'emplacement ⑥
4. Effectuer la connexion des fils en suivant les instructions de câblage. En tant qu'emplacement ⑦

