

CONSERVEZ CES INSTRUCTIONS LIRE ATTENTIVEMENT AVANT L'INSTALLATION

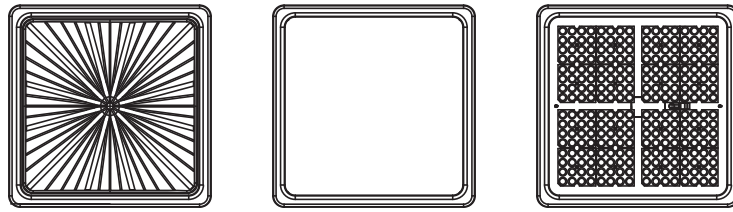

TLCAUSF45/70ABK

AVERTISSEMENT! Les appareils d'éclairages doivent être mis à la terre et installés selon le Code canadien de l'électricité et tous les codes locaux. Ne pas se conformer à ces codes pourrait conduire à **DES SECOURS ÉLECTRIQUES ET UN DANGER DE MORT OU D'INCENDIE**. Installez l'appareil d'éclairage seulement dans les environnements pour lesquels il est marqué, et de façon qu'un défaut ne puisse devenir un danger.

AVERTISSEMENT! Ce produit peut vous exposer à des produits chimiques comme le plomb et les composés de plomb, qui est connu pour dans l'État de la Californie pour causer le cancer et des malformations congénitales ou autres dommages au fœtus. Pour plus de renseignements, veuillez visiter le site: www.P65Warnings.ca.gov

AVERTISSEMENT! Une tension dangereuse est présente dans cet appareil. Toutes les précautions normalement prises en présence d'appareillage à tension secteur sont de mise lors du remplacement de l'ensemble d'éclairage à DEL ou de tout entretien des luminaires. Ne pas respecter le présent avertissement pourrait conduire à une décharge électrique et blessure au personnel d'installation ou d'entretien. L'installation et l'entretien doivent être faits par un personnel qualifié.

ATTENTION! Suivre toutes les indications, marquages, instructions, restrictions et recommandations concernant l'utilisation du luminaire ainsi que les dégagements requis et les précautions pour ne pas vous brûler. L'étiquette apposée sur le luminaire indique les exigences électriques et environnementales ainsi que les restrictions applicables.

REMARQUE! Le présent luminaire est conçu pour applications d'éclairage extérieures de température ambiante ne dépassant pas 40 °C (104°F).

Tous les raccordements électriques doivent être faits par un électricien certifié.

Avant de faire l'entretien, coupez la source de courant et laissez se refroidir le luminaire.

Un programme d'entretien régulier devrait être établi pour conserver la luminosité optimale et réduire l'accumulation de chaleur. Un chiffon doux et propre est normalement suffisant pour dépolir le système optique. Toute accumulation de poussière ou saleté doit être retirée de façon régulière.

Lire attentivement les présentes instructions avant d'installer le produit.

Remettez les présentes instructions au propriétaire ou gestionnaire des installations pour référence ultérieure.

Montage du luminaire

Outils requis: tournevis Phillips

• Coupez l'alimentation des connexions électriques.

• Le câblage doit être effectué par un électricien qualifié.

Effectuez les connexions électriques conformément aux codes électriques locaux et nationaux.

Ce produit convient au câblage de 120 V à 347 V.

Retirez le luminaire de son emballage avec le sac de quincaillerie

contenant un joint de boîte de jonction et des écrous de fil

Retirez la fiche 1/2" au centre (B) pour le câblage. Le luminaire prend en charge les boîtes de jonction standard de 3 1/4" et 4".

Le montage du luminaire peut être réalisé par l'une des méthodes ci-dessous (voir figure 1):

• Installez le luminaire sur le mur en vous assurant d'utiliser le joint Boîte de dérivation fourni pour le protéger de l'eau. L'appareil doit être orienté comme indiqué sur les images en haut de cette page d'instructions.

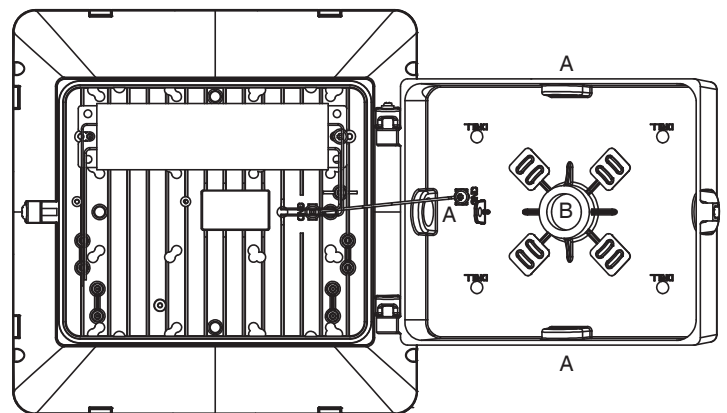

FIGURE 1

A - Trous taraudés 1/2" NPT (conduit de surface ou contrôle photo)
B - Trous taraudés 3/4" NPT

Noire	○	Ligne
Blanche	○	Neutre
Verte	○	Sol
Violette	○	Dim+
Grise/Rose	○	Dim-