

PROJECTEUR DEL

MANUEL D'INSTRUCTIONS

Veillez lire attentivement ce manuel d'utilisation et le suivre. Cela aidera à prévenir les dommages du produit, prolongera sa durée de vie et facilitera l'utilisation et l'entretien normal, afin de garantir votre sécurité. Veuillez conserver le manuel.

Modèle	Voltage	Frequence	Puissance	Courant
TLFLF100TUPBK	AC120-277V	50/60Hz	100W	0.917A
TLFLF50SWPBK	AC120-277V	50/60Hz	50W	0.459A
TLFLF50TUPBK	AC120-277V	50/60Hz	50W	0.459A
TLFLF30SWPBK	AC120-277V	50/60Hz	30W	0.275A
TLFLF30TUPBK	AC120-277V	50/60Hz	30W	0.275A
TLFLF15SWPBK	AC120-277V	50/60Hz	15W	0.138A
TLFLF15TUPBK	AC120-277V	50/60Hz	15W	0.138A

Instruction de sécurité

- Lire attentivement les instructions avant de tenter d'installer le projecteur. Conserver les instructions pour référence future.
- Débrancher l'alimentation avant l'installation ou l'entretien. Ce luminaire doit être branché conformément à la réglementation nationale. Code électrique, codes et ordonnances locaux applicables.
- Tout le câblage doit être effectué par un électricien qualifié. Ce luminaire est pour une utilisation extérieure et ne doit pas être utilisé dans des zones avec une ventilation limitée ou des températures ambiantes élevées.

INSTALLATION - Montage en surface

1. Ne retirer aucune partie de l'appareil.
2. Caractéristiques: voir l'étiquette sur le luminaire.
3. Laissez suffisamment de fil pour que l'angle de réglage soit libre.
4. Le bloc terminal à utiliser doit être conforme à la norme UL; et doivent être spécifiés comme suit:
 - le type de terminal: à vis / sans vis;
 - nombre de bornes: 3 pôles;
 - tension nominale: Min. 277V;
 - toute méthode de fixation: fixée à l'intérieur du boîtier de connexion.
5. Le projecteur DEL doit être utilisé dans une température ambiante allant de -40 ° C (-40 ° F) à 45 ° C (113 ° F).

Attention

1. Avant de commencer à utiliser le luminaire, vérifier s'il a été endommagé pendant le transport. S'il est endommagé, s'il vous plaît ne pas l'installer ni l'utiliser.
2. Les produits eux-mêmes et tous leurs composants ne doivent pas être soumis à des contraintes mécaniques.
3. L'installation ne doit pas endommager ni détruire les chemins conducteurs ou autres pièces du produit.
4. L'installation du produit DEL (avec blocs d'alimentation) doit être effectuée en tenant compte de toutes les normes de sécurité. Seul un personnel qualifié devrait être autorisé à effectuer les installations.
5. La polarité électrique doit être respectée. Une polarité incorrecte peut endommager ou détruire les produits DEL.
6. Toutes les DEL sont sensibles à l'électricité statique. Des précautions doivent être prises pour s'assurer que les DEL sont bien protégées contre les décharges électrostatiques lors de la manipulation, même si les puces sont sécurisées lors d'événements à faible décharge d'électricité statique.
7. NE PAS utiliser les DEL en polarisation inverse.
8. Les dommages causés par la corrosion ne seront pas considérés comme une réclamation pour défaut de matériaux. Il incombe à l'utilisateur de fournir la protection appropriée contre les agents corrosifs tels que l'humidité, la condensation et autres éléments nocifs.
9. Le raccordement électrique devrait se faire dans un endroit sec, à moins d'être correctement scellé.
10. Cette série de produits émet un flux lumineux élevé. NE PAS regarder directement dans la zone émettrice de lumière. L'exposition directe à la lumière sur une période de temps prolongée peut nuire aux yeux.
11. Si le câble ou le cordon souple externe de ce luminaire est endommagé, il doit être remplacé exclusivement par le fabricant, son agent de service ou une personne qualifiée afin d'éviter tout danger.

Dimensions du produit

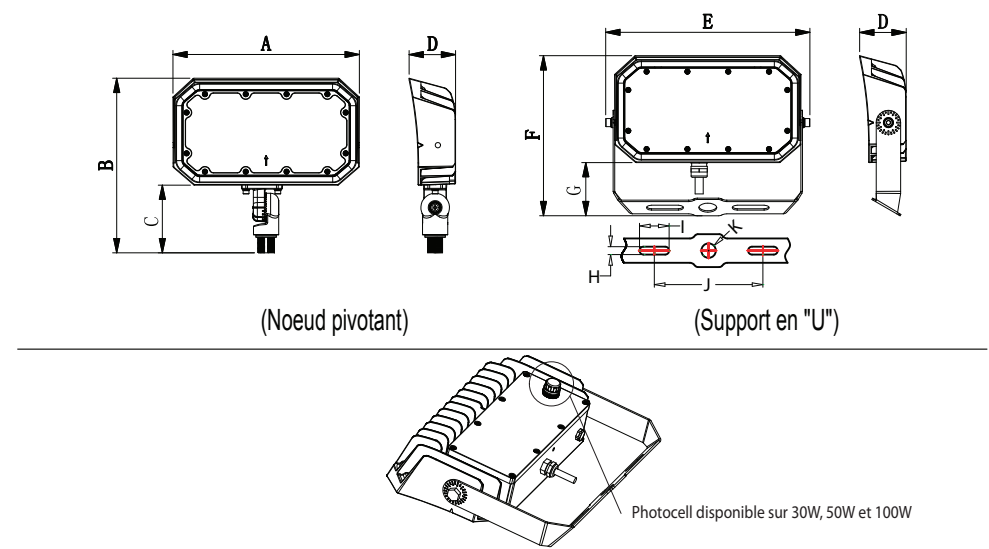
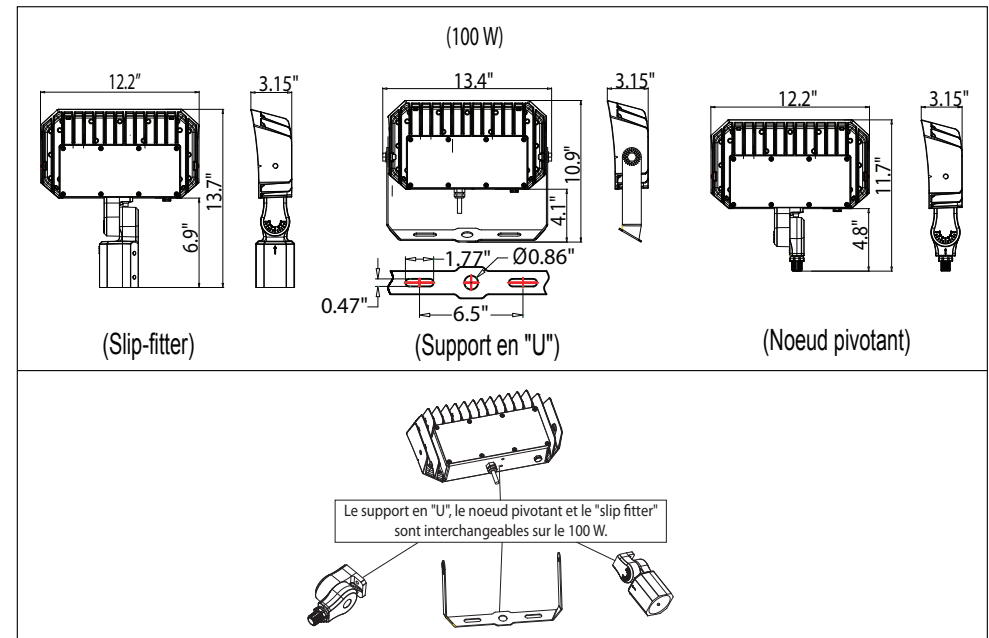

Puissance	A	B	C	D	E	F	G	H	I	J	K
50W	9.0"	8.4"	2.2"	2.3"	9.8"	7.7"	2.6"	0.47"	1.77"	4.13"	0.87"
30W	7.0"	7.2"	3.3"	2.0"	7.8"	6.5"	2.5"	0.47"	1.38"	3.43"	0.87"
15W	5.1"	6.1"	3.3"	1.8"	5.7"	4.3"	1.5"	0.32"	0.98"	2.4"	0.4"

Instructions d'installation (Slip-fitter)

1. Desserrer la vis utilisée pour fixer la tige et le montage inférieur dans le manche rotatif avec une clé hexagonale.
2. Ajuster le support dans l'angle désiré.
3. Vêrouiller les supports supérieurs et inférieurs avec une clé hexagonale.
4. Connecter les fils
5. Installer le support de la lampe au mât avec une clé hexagonale

Note: - Le diamètre maximum du mât est de Ø60
- L'ajustement de l'angle est de 0 à 90°.

Instructions d'installation (Noeud pivotant)

1. Utiliser un tourne-vis pour ouvrir la boîte de jonction
2. Insérer les fils de la lampe dans la boîte de jonction
3. Visser le noeud pivotant à la boîte de jonction
4. Utiliser des serre-fils pour connecter les fils de lampe et de la boîte de jonction
5. Refermer la boîte de jonction avec un tourne-vis
6. Utiliser la clé hexagonale pour dévisser la vis hexagonale du noeud pivotant

7. Ajuster la lampe à l'angle désiré.
8. Utiliser la clé hexagonale pour visser les vis hexagonales. Installation complète.

Instructions d'installation (Support en "U")

1. Marquer la position des trous pour l'installation et percer ces trous.
2. Enfoncer les boulons d'expansion dans les trous pré-perçés avec les têtes à l'extérieur. Comme indiqué sur le dessin ci-dessous
3. Placer le support face au mur au travers les boulons.
4. Fixer l'écrou de la vis dans le sens des aiguilles d'une montre à l'aide d'une clé
5. Ajuster la lampe à l'angle désiré et visser les vis.
6. Serrer les vis de chaque côté avec une clé hexagonale
7. Fils de connection

L'installation doit être faite par un électricien qualifié