

Description

Cette lampe d'urgence est composée d'un boîtier en acier et d'une tête en plastique thermique léger de couleur assortie. Le modèle de montage universel et les fentes en trou de serrure sont estampillés à l'arrière et les débouchures de conduits sont situées sur les côtés de chaque unité.

Installation L'installation doit être effectuée par une personne qualifiée.

Informations:

Modèle	TLESBU72T2
Tension d'alimentation	AC 120V/277V/347V, 50/60Hz 160mA 15W
Durée de fonctionnement d'urgence	120 Minutes
DC sortie	12V 22W Max.
Temps de recharge	24 Hours
Batterie	VRLA 12 V, 7Ah
Longévité de la batterie	jusqu'à 4 ans
Facteur de puissance	0.5
Température d'opération	10°C-40°C
Dimensions	355mm×338mm×88mm
Garantie	2 ans

Diagramme d'instructions d'installation

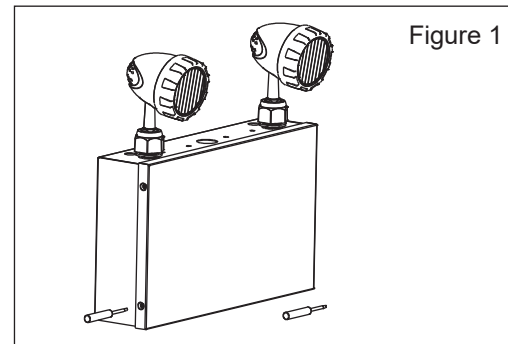

Figure 1

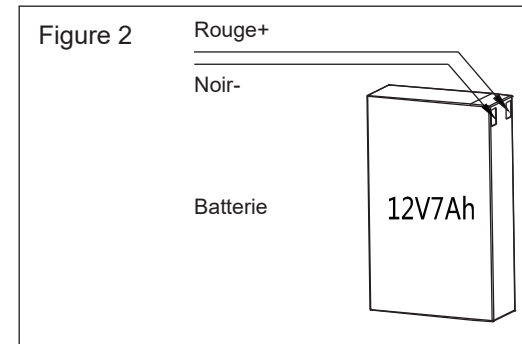

Figure 2

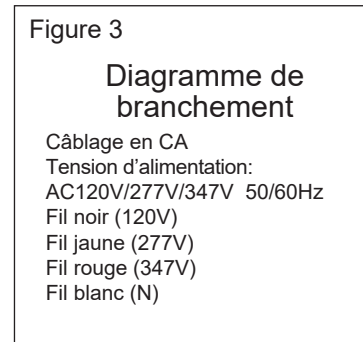

Figure 3

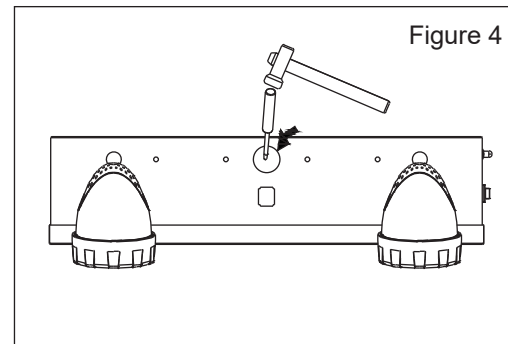
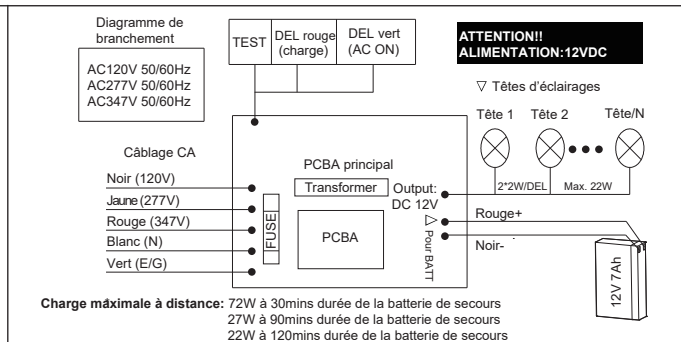

Figure 4

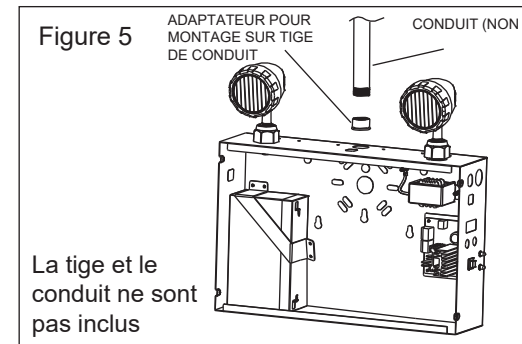

Figure 5

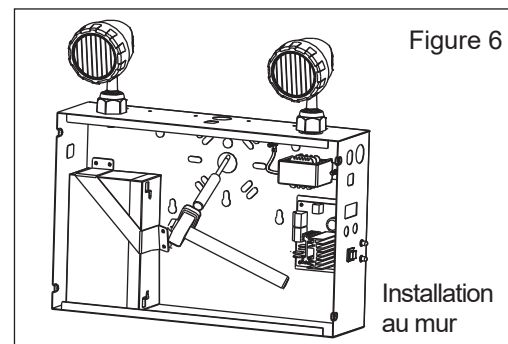

Figure 6

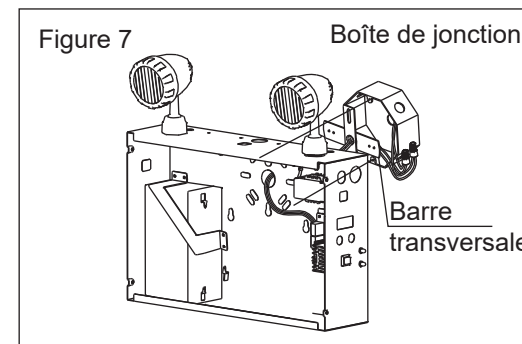
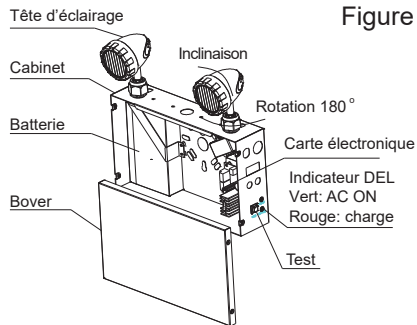

Figure 7

Boîte de jonction

Barre transversale

Figure 8



Attention

1. LIRE ET SUIVRE TOUTES LES INSTRUCTIONS DE SÉCURITÉ.
2. Pour usage intérieur SEULEMENT.
3. Ne pas laisser les cordons d'alimentation toucher des surfaces chaudes.
4. Ne pas installer à proximité de chauffages au gaz ou électriques.
5. Faire preuve de prudence lors de l'entretien des batteries. L'acide des batteries peut provoquer des brûlures de la peau et des yeux. En cas de contact de l'acide avec la peau ou les yeux, rincer à l'eau douce et contacter immédiatement un médecin.
6. L'équipement doit être monté à des endroits et à des hauteurs où le personnel non autorisé ne pourra pas facilement l'altérer.
7. L'utilisation d'équipements accessoires non recommandés par le fabricant peut entraîner des conditions dangereuses et annuler la garantie de l'appareil.
8. Ne pas utiliser cet appareil à d'autres fins que celles pour lesquelles il a été conçu.
9. L'entretien de cet appareil doit être effectué par un personnel qualifié.
10. CONSERVER CES INSTRUCTIONS POUR RÉFÉRENCE ULTÉRIEURE.

INSTALLATION DES CÂBLES

1. Prolonger l'alimentation en courant alternatif non commuté 24 heures sur 24 de la tension nominale jusqu'à une boîte de jonction (fournie par d'autres) installée conformément à tous les codes et normes applicables. Laisser un minimum de 8 pouces de mou sur le fil. Ce circuit ne doit PAS être alimenté à ce stade.
2. Ouvrir l'appareil en dévissant les vis du couvercle sur les côtés de l'appareil. Le couvercle avant peut alors être retiré.
3. L'unité est livrée avec des débouchures universelles et des fentes en trou de serrure estampées à l'arrière de l'armoire. Percer le(s) trou(s) approprié(s) et faire passer les fils par le(s) trou(s) dans le cabinet.
4. Effectuer les connexions appropriées entre l'alimentation en courant alternatif et le transformateur de l'appareil (Fig.3) :: **Blanc:** Neutre **Noir:** 120V **Jaune:** 277V **Rouge:** 347V **Vert:** Mise à la terre Isoler les fils non utilisés! Connecter la terre au fil de terre fourni conformément aux codes locaux. Remonter toutes les connexions de fils et les connecteurs.

ATTENTION!- Le fait de ne pas isoler les fils inutilisés peut entraîner un risque d'électrocution ou une situation dangereuse, ainsi qu'une défaillance de l'équipement.

5. Les batteries des grands appareils peuvent être expédiées séparément afin d'éviter qu'elles ne soient endommagées pendant le transport. Installer les batteries dans l'armoire et effectuer les connexions appropriées (Fig.2).
6. Les batteries déjà installées dans l'armoire doivent être connectées au circuit imprimé (Fig.2.3).
7. Fixer tous les fils internes
8. Remettre le couvercle en place et fixer les vis du couvercle.
9. Mettre sous tension la ligne d'alimentation en courant alternatif.
10. Si l'appareil est fourni avec un cordon d'alimentation, brancher la fiche du cordon d'alimentation dans la prise appropriée précédemment installée.
11. Si l'unité est complète avec des têtes de lampe, positionner les têtes de lampe pour fournir la meilleure distribution de l'éclairage en desserrant les vis de réglage de la tête pour ajuster l'angle et le pivotement. Tourner manuellement la ou les têtes jusqu'à la position souhaitée, puis serrer les vis de réglage pour bloquer la position.

FONCTIONNEMENT

1. Pour tester, appuyez sur le commutateur TEST. L'indicateur de charge s'éteint et les lampes DC s'allument.
2. Relâcher l'interrupteur TEST. Les lampes à courant continu s'éteignent et l'indicateur de charge s'allume.
3. Un voyant lumineux de charge indique un taux de charge élevé. Lorsque la batterie est complètement chargée, le voyant s'éteint. En fonctionnement normal, le témoin de charge élevée s'allume et s'éteint par intermittence lorsque l'appareil est en mode veille (en présence d'un courant alternatif régulier), car le taux de charge varie afin de maintenir les performances optimales de la batterie.

ENTRETIEN

1. Le code exige que l'équipement soit testé tous les 30 jours pendant 30 secondes et que des documents écrits soient conservés pour tous les résultats des tests et les réparations. En outre, l'équipement doit être testé une fois par an pendant la durée requise par le code. La batterie doit être remplacée ou l'équipement réparé chaque fois que l'équipement ne fonctionne pas comme prévu pendant le test de durée. Le fabricant recommande vivement de se conformer à toutes les exigences du code.
2. Nettoyer régulièrement les lentilles afin d'assurer une répartition maximale de la lumière en cas d'urgence.

NOTE: L'entretien des pièces ne doit être effectué que par un personnel qualifié. L'utilisation de pièces de rechange non fournies par le fabricant peut entraîner une défaillance de l'équipement et annulera la garantie.

Résolution des problèmes :

L'ÉCLAIRAGE D'URGENCE NE S'ALLUMENT PAS DU TOUT

La lampe témoin s'éteint avant le test...

1. Vérifier l'alimentation en courant alternatif - s'assurer que l'appareil est alimenté en courant alternatif 24 heures sur 24 (non commuté).
2. L'alimentation en courant alternatif est OK et le témoin lumineux est éteint, remplacer la carte PC. La lampe témoin est allumée avant le test.
3. Soit la sortie est court-circuitée ou surchargée, soit la batterie n'est pas connectée.
4. La batterie est fortement déchargée. La laisser se recharger pendant 24 heures, puis refaire le test. **REMARQUE :** ce phénomène peut être dû à une alimentation en courant alternatif de l'appareil (qui a été coupée à un moment donné), à une batterie dont l'élément est court-circuité, à une batterie ancienne ou à une batterie qui s'est déchargée à la suite d'une longue coupure de courant et qui n'est pas encore complètement rechargée.

LES TÊTES D'ÉCLAIRAGE S'ALLUMENT FAIBLEMENT LORSQU'ON APPUIE SUR LE BOUTON DE TEST

Batterie déchargée - laisser l'appareil se recharger pendant 24 heures, puis refaire le test. Si les lampes sont toujours faibles, vérifier le bon fonctionnement du chargeur. Si le chargeur fonctionne correctement, remplacer la batterie.

LES TÊTES D'ÉCLAIRAGE S'ALLUMENT LORSQUE LA BATTERIE EST CONNECTÉE POUR LA PREMIÈRE FOIS

La batterie peut être connectée en polarité inversée. Vérifier les connexions. Connecter le fil positif à la borne positive de la batterie et le fil négatif à la borne négative de la batterie. Les lampes doivent alors s'éteindre et l'indicateur de charge doit s'allumer lorsque le courant alternatif est appliqué. (Fig.3)

LES TÊTES D'ÉCLAIRAGE S'ALLUMENT FAIBLEMENT LORSQUE L'ALIMENTATION EN COURANT ALTERNATIF EST ACTIVÉE

Vérifier la tension d'alimentation et les connexions AC. Ce luminaire de secours est équipé d'une protection contre les baisses de tension. La tension d'alimentation doit être au moins égale à 80 % de la tension nominale (120 V sur une ligne de 347 V) pour que l'équipement fonctionne normalement. À des tensions inférieures, les lampes de secours commenceront à briller faiblement jusqu'à ce que la tension de la source tombe en dessous du point d'allumage complet.

NOTE: Cette condition peut également être causée par une connexion incorrecte d'une ligne d'alimentation de 120 volts au fil du transformateur de 347 volts.

RIEN NE SE PASSE LORSQUE L'UNITÉ EST SOUS TENSION

Certains modèles ont un délai standard intégré dans la conception de la carte du chargeur. Compter 15 minutes lorsque le courant alternatif est branché. A ce stade, les voyants LED AC-ON et CHARGE doivent s'allumer.



AVERTISSEMENT!

Cet équipement est équipé d'un circuit sophistiqué de chute de tension de la batterie pour protéger la batterie d'une décharge excessive après que la puissance utile a été utilisée, permettant un temps de recharge de 24 heures après l'installation ou la coupure de courant pour des tests ou une utilisation à pleine charge.

Note:

Le circuit alimentant l'unité doit être protégé par un disjoncteur à verrouillage si le disjoncteur alimentant cette unité n'a pas de dispositif à verrouillage - LA GARANTIE SERA ANNULÉE.

LUMINOUS INTENSITY DISTRIBUTION DIAGRAM

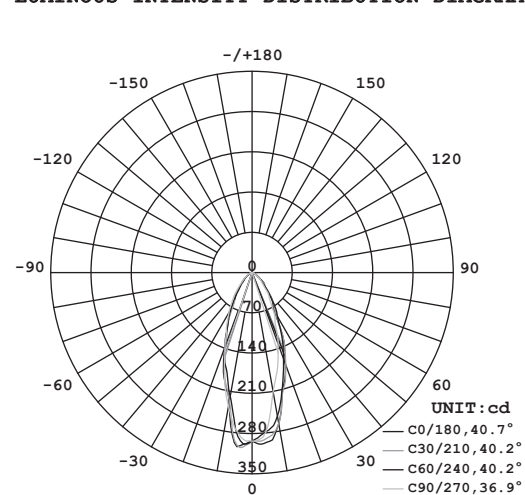

AVERAGE BEAM ANGLE (50%) : 39.5 DEG

CO PLANE ISOLUX DIAGRAM (UNIT: lx)

