

AVERTISSEMENT
RISQUE D ELECTROCUTION

LIRE CETTE NOTICE ET VOUS ASSURER DE LA
COMPRENDRE AVANT DE MONTER LE LUMINAIRE

Informations:

No. modèle	TLESMU01
Tension d'alimentation	AC120/347V~, 60Hz, 50mA
Mode opération	Maintenu
Puissance d'entrée	4W
Puissance d'urgence	1.8W
Temps de recharge	24 hrs
Durée d'urgence	90 mins
Batterie	Ni-Cd 3,6V 600mAh
Longévité de la batterie	jusqu'à 4 ans
Facteur de puissance	>0.5
Température d'opération	0-40 °C
Indice de protection (IP)	IP20
Dimensions	312×195×56mm
Garantie	2 ans

Diagramme d'instructions d'installation

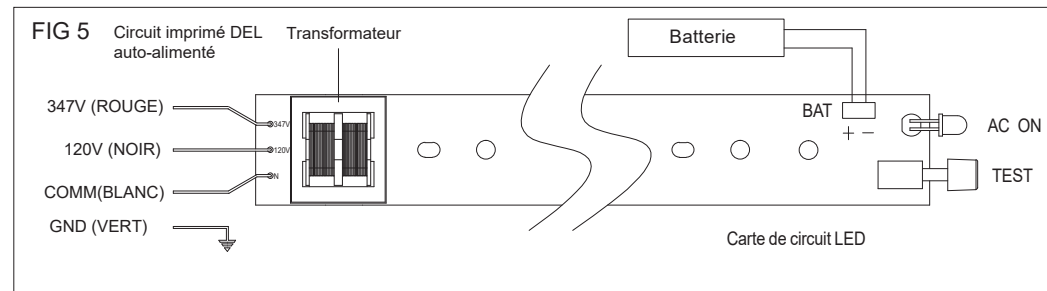
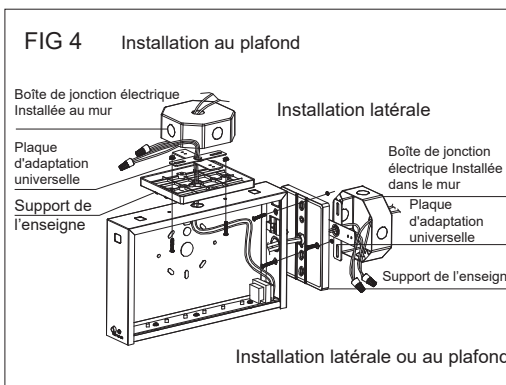
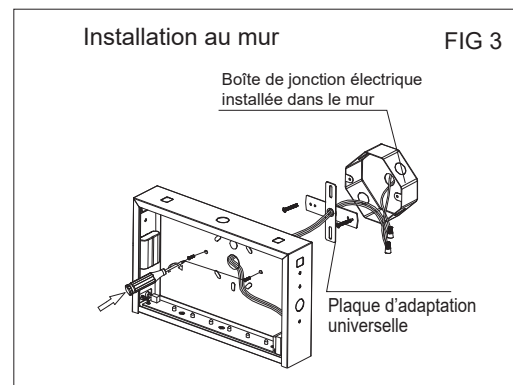
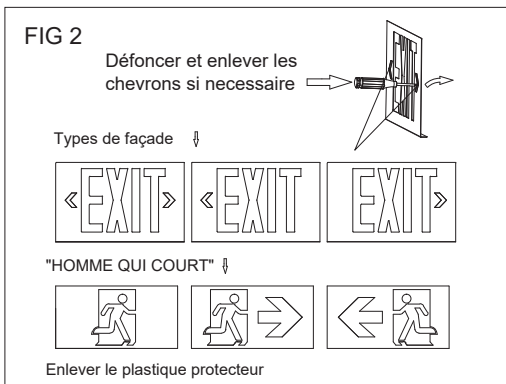
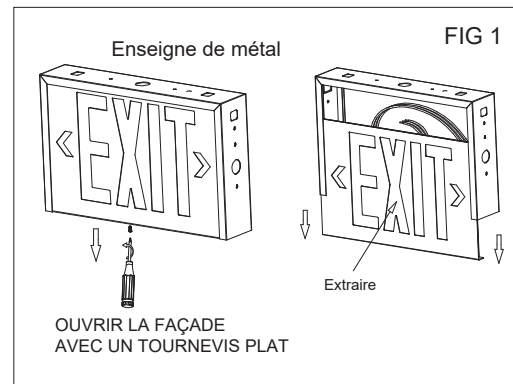

INSTALLATION

Installation au mur (Simple face seulement):

1. Étendre l'alimentation CA de tension nominale à une boîte de jonction (fournie par d'autres) installée conformément à tous les codes et normes applicables, laisser un minimum de 8 pouces de jeu sur le fil, ce circuit ne doit pas être sous tension à ce moment .
2. Retirer la plaque frontale, retirer et jeter le kit de support situé à l'intérieur de la cavité du panneau (Fig. 1).
3. Pour une installation directement sur une boîte de jonction électrique, le panneau est fourni avec des débouchures universelles estampées dans la plaque arrière. De manière générale, les débouchures pour conduits sont estampées sur le dessus et sur le côté pour la connexion des conduits de fils en surface (Fig. 3). Défoncer les trous appropriés et faire passer les fils à travers le trou et dans le panneau.
4. Installer le panneau solidement en place.

- Effectuer les connexions de câblage appropriées entre l'alimentation CA entrante et le transformateur du circuit imprimé : ROUGE = Ligne 347 volts : NOIR = Ligne 120 Volts : BLANC = Neutre, le MARRON est fourni à la place du ROUGE pour les tensions spéciales, isoler les fils inutilisés ! Connecter la terre au fil de terre vert fourni conformément aux codes locaux, réassembler toutes les connexions de fils et connecteurs.,ATTENTION ! - Le fait de ne pas isoler le fil inutilisé peut entraîner un risque d'électrocution ou une condition dangereuse ainsi qu'une panne de l'équipement.
- AUTO-ALIMENTÉ EN OPTION : brancher le connecteur de la batterie dans les broches de la batterie correspondantes sur le circuit imprimé LED (fig 5).
- Sécuriser tous les fils internes.
- Dévisser et retirer tous les chevrons/flèches directionnelles réparés de la plaque frontale du panneau (FIG, 2).
- Faire glisser la plaque frontale et la fibre du pochoir dans le cadre du panneau, puis remplacer et fixer la vis de la plaque frontale.
- Allumer l'alimentation AC.

Installation au plafond ou en extrémité (simple ou double face)

- Suivre les étapes 1 à 2 du montage mural, NE PAS jeter le kit de support situé à l'intérieur du panneau.
- Si une double face est requise, retirer la plaque arrière et installer la deuxième plaque frontale.
- Un seul passage de fil et une paire de vis défonçables pour support sont estampés dans le haut et également à l'extrémité du panneau. Découper l'ensemble approprié de trois trous : trous supérieurs pour le montage au plafond ou trous d'extrémité pour le montage mural d'extrémité (Fig. 4) .)
- Fixer le support au luminaire à l'aide du matériel fourni.
- Insérer tout le câblage dans le panneau à travers le trou de passage du fil.
- Monter le panneau solidement au mur ou au plafond, l'espacement des trous dans l'auvent est conçu pour s'adapter à la plupart des boîtes de jonction électriques standard. Une plaque d'adaptation universelle en acier est fournie pour permettre le montage sur des boîtes de taille/type alternatifs (fig. 4).
- Suivre les étapes 5 à 11 du montage mural pour terminer l'installation.

* L'OPTION DE MONTAGE FINAL N'EST PAS DISPONIBLE POUR LES ENSEIGNES BILINGUES

FUNCTIONNEMENT MODÈLES AC ONLY & AC/DC

- L'enseigne s'allume lorsqu'elle est alimentée en électricité. Modèles à auto-alimentation interne uniquement
- Pour tester l'appareil, appuyer sur l'interrupteur TEST, l'indicateur CA s'éteint et les LEDS basculent sur l'alimentation par batterie.
- Relâcher l'interrupteur TEST, le commutateur LED repasse sur l'alimentation CA et le voyant CA s'allume.

LORS DE L'UTILISATION D'ÉQUIPEMENT ÉLECTRIQUE, DES PRÉCAUTIONS DE SÉCURITÉ DE BASE DOIVENT TOUJOURS ÊTRE RESPECTÉES, Y COMPRIS LES SUIVANTES :

- Lire et suivre toutes les instructions de sécurité.
- Pour utilisation intérieur SEULEMENT.
- Ne pas laisser les cordons d'alimentation toucher des surfaces chaudes.
- Ne pas installer à proximité de radiateurs à gaz ou électriques.
- Prudence lors de l'entretien des batteries. L'acide de la batterie peut provoquer des brûlures à la peau et aux yeux. Si de l'acide est renversé sur la peau ou les yeux, rincer l'acide avec de l'eau douce et contacter immédiatement un médecin.
- L'équipement doit être monté dans des endroits et à des hauteurs où le personnel non autorisé ne pourra pas facilement le modifier.
- L'utilisation d'équipements accessoires non recommandés par le fabricant peut entraîner des conditions dangereuses et annuler la garantie de l'appareil.
- Ne pas utiliser cet équipement pour un usage autre que celui pour lequel il est prévu.
- L'entretien de cet équipement doit être effectué par un personnel de service qualifié.
- Conserver ces instructions pour référence future.

ENTRETIEN

- Le code exige que l'équipement soit testé tous les 30 jours pendant 30 secondes et que des enregistrements écrits soient conservés pour tous les résultats de tests et les réparations. De plus, l'équipement doit être testé une fois par an pendant la durée requise selon le code. L'équipement doit être remplacé ou réparé chaque fois qu'il ne fonctionne pas comme prévu pendant la durée de l'essai, le fabricant recommande fortement le respect de toutes les exigences du code.
- Nettoyer régulièrement le(s) surface(s) pour assurer une performance maximale en cas d'urgence.

REMARQUE : L'entretien des pièces ne doit être effectué que par du personnel qualifié. L'utilisation de pièces de rechange non fournies par le fabricant peut entraîner une défaillance de l'équipement et annuler la garantie.

CONSEILS DE DÉPANNAGE

LE PANNEAU NE S'ALLUME PAS DU TOUT

- Vérifier l'alimentation en courant alternatif - s'assurer que l'appareil est alimenté en courant alternatif 24 heures sur 24 (non commuté).
- Vérifier le connecteur CA. L'entrée d'alimentation du transformateur/condensateur est connecté à la carte de circuit DEL par un connecteur en plastique. S'assurer que ce connecteur est fermement branché sur la carte de circuit imprimé de la DEL. Le connecteur ne s'enclenchera que s'il est correctement orienté.
- Vérifier les connexions CA à l'ensemble transformateur/condensateur. S'assurer que le câblage de la tension d'entrée correspond aux marques sur les fils de l'ensemble transformateur/condensateur utilisé.
- L'alimentation en courant alternatif et les connexions sont correctes et les DEL ne s'allument pas : remplacer la carte DEL.

LES DEL DES PANNEAUX DE SIGNALISATION NE S'ALLUMENT PAS LORSQU'ILS SONT ALIMENTÉS EN COURANT CONTINU.

- Vérifier les connexions des fils CC. S'assurer que le câblage de la tension d'entrée CC correspond aux marquages sur la carte LED et que la polarité est correcte.
- S'assurer que les fils de courant continu sont fermement soudés à la carte de circuit imprimé de la DEL.
- L'alimentation en courant continu et les connexions sont correctes et les DELS.

L'ENSEIGNE S'ALLUME FAIBLEMENT LORSQUE L'ALIMENTATION EN COURANT ALTERNATIF EST ACTIVÉE

- Vérifier la tension d'alimentation et les connexions AC. L'alimentation AC doit être au moins 80% de la valeur nominale (96V sur une ligne de 120V) pour que l'équipement fonctionne normalement. À des tensions inférieures, les DEL peuvent commencer à briller faiblement jusqu'à ce que la tension de la source descende en dessous du point d'allumage des batteries complètes.
- Vérifier les connexions CA à l'ensemble transformateur/condensateur et s'assurer qu'une ligne d'alimentation de 120 volts n'a pas été connectée au fil conducteur du transformateur/condensateur de 347 volts.

L'ENSEIGNE S'ALLUME LORSQUE LA BATTERIE EST CONNECTÉE POUR LA PREMIÈRE FOIS (PAS DE COURANT ALTERNATIF)

Ceci est normal lorsque la batterie est suffisamment chargée pour alimenter les DEL. Le panneau reste allumé jusqu'à ce que la batterie soit déchargée.

L'ENSEIGNE S'ALLUME FAIBLEMENT LORSQUE L'ON APPUIE SUR LE BOUTON DE TEST

Panneaux auto-alimenté uniquement

- La batterie est fortement déchargée, attendre 24 heures pour la recharger et refaire le test, REMARQUE; Cela peut être dû à une alimentation CA commutée de l'unité (qui a été éteinte à un moment donné), à une batterie avec un élément court-circuité, à une batterie ancienne ou à une batterie qui a été déchargée en raison d'une longue coupure de courant et qui n'est pas encore complètement rechargée.
- Si les DEL sont toujours faibles lors du test, remplacer la pile.



AVERTISSEMENT

Attention : Toujours couper l'alimentation en courant alternatif de l'équipement avant toute intervention, Les interventions ne doivent être effectuées que par un technicien qualifié, Utiliser uniquement les pièces de rechange fournies par le FABRICANT, Les fils inutilisés doivent être bouchés à l'aide des écrous de fils fournis.

