

⚠ AVERTISSEMENT: Peut entraîner des blessures graves, voire mortelles. Couper l'alimentation au niveau du disjoncteur avant d'installer l'appareil.

INSTRUCTIONS

1. Faire appel à un électricien qualifié pour l'installation.
2. L'appareil nécessite une découpe ovale, comme indiqué à droite sur la tôle.
3. S'assurer que le luminaire est gradable (0-10 V) et éteint, et que le driver dispose d'une sortie AUX.
4. Visser le capteur dans la prise et s'assurer que la connexion est bien serrée. Veiller à ce que le joint en caoutchouc soit en contact avec la surface extérieure du luminaire.
5. Fixer la lentille au capteur et tourner le module de lentille dans le sens horaire pour s'assurer qu'il est bien en place.
6. Consulter le schéma de câblage ci-dessous.
7. Remettre l'alimentation électrique en marche.
8. Mettre le capteur en service via l'application Technilight Smart.

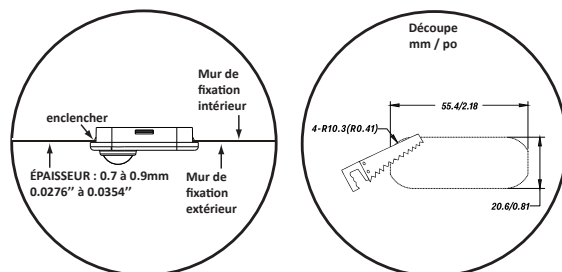

BRANCHEMENT

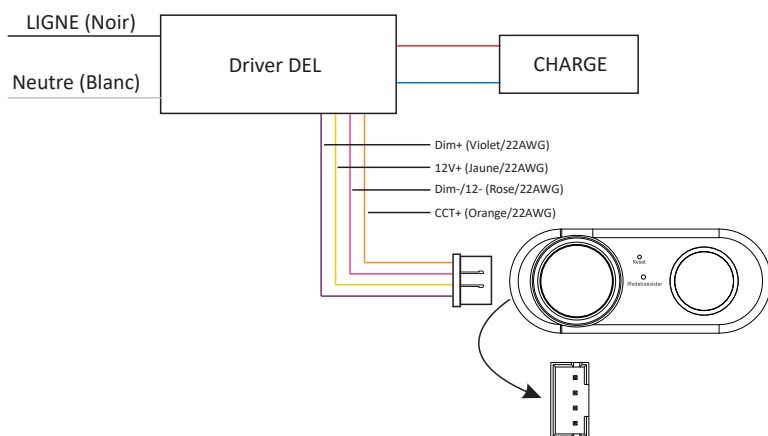

CONSEILS : Cet appareil Bluetooth est compatible uniquement avec le système de contrôle d'éclairage intelligent Technilight.

Comment installer l'application Technilight Smart ?

Télécharger notre application:

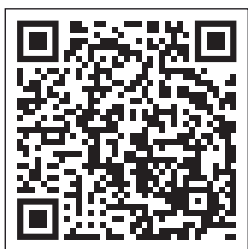

Technilight Smart
Google play
Android

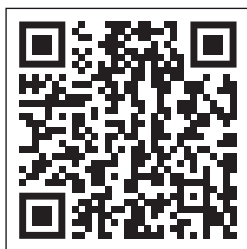

Technilight Smart
Apple store
iOS

INFORMATIONS DE GARANTIE

Notre société garantit que ce produit est exempt de défauts de matériaux et de fabrication pendant une période de 5 ans. Notre société n'assume aucune obligation ni responsabilité pour les dommages indirects découlant de l'utilisation ou des performances de ce produit ou en rapport avec celles-ci, ni pour d'autres dommages indirects liés à la perte de biens, de revenus ou de bénéfices, ou aux frais de retrait, d'installation ou de réinstallation.